

[LED-SCHALTSCHRANKLEUCHTEN LLX]

[LED ENCLOSURE LIGHTING LLX]

ANWENDUNG

Die LLX-Leuchten werden vorwiegend in großen Stand-schränken und Reihenschaltschränken eingesetzt. Dort können sie wahlweise am Profilrahmen oder auf ebenen Flächen befestigt werden. Beim Öffnen der Türe lassen sich die Leuchten über den eingebauten Türpositionsschalter oder Bewegungsmelder einschalten. Die eingebaute Servicesteckdose sowie die steckbaren Verbindungen für Zuleitung und Verbindung von weiteren Leuchten vereinfachen die Installation.

EIGENSCHAFTEN

- Zwei verschiedene Längen: 400 und 800 mm
- Verschiedene Befestigungsarten:
 - Rückseitige Befestigung
 - Seitliche Befestigung
 - Magnetbefestigung
- Wahlweise mit Bewegungsmelder oder Türpositionsschalter
- Schräger Lichtaustritt für bessere Ausleuchtung und weniger Blendung
- Eloxiertes Aluminiumgehäuse
- Steckdose auf Wunsch auch länderspezifisch lieferbar

VARIANTENÜBERSICHT

Die einzelnen Varianten werden jeweils durch die Endung des Modellnamens angegeben, z.B. LLX-400-S

* U für UL anfügen

	Bewegungs-melder	Türpositionsschalter	230 V AC	100 – 240 V AC	Magnet-befestigung
-B	•		•		
-S		•	•		
-BW(U)*	•			•	
-SW(U)*		•			
-BM	•		•		•
-BWM	•			•	•

APPLICATION

The LLX luminaires are mainly used in large cabinets and series switch cabinets. They can be mounted either on the profile frame or on flat surfaces. When the door is opened, the luminaires can be switched on via the built-in door position switch or motion detector. The built-in service socket and pluggable connections for supply lines and other luminaires simplify installation.

FEATURES

- Two different lengths: 400 and 800 mm
- Various mounting types:
 - Rear mounting
 - Side mounting
 - Magnetic fastening
- Optionally with motion detector or door position switch
- Oblique light emission for better illumination and less glare
- Anodised aluminium housing
- Socket can also be supplied country-specific on request

VERSIONS

The different versions can be identified with the description of the item, for example LLX-400-S

* Append U for UL

	Motion detector	Door position switch	230 V AC	100 – 240 V AC	Magnetic fastening
-B	•		•		
-S		•	•		
-BW(U)*	•			•	
-SW(U)*		•			
-BM	•		•		•
-BWM	•			•	•

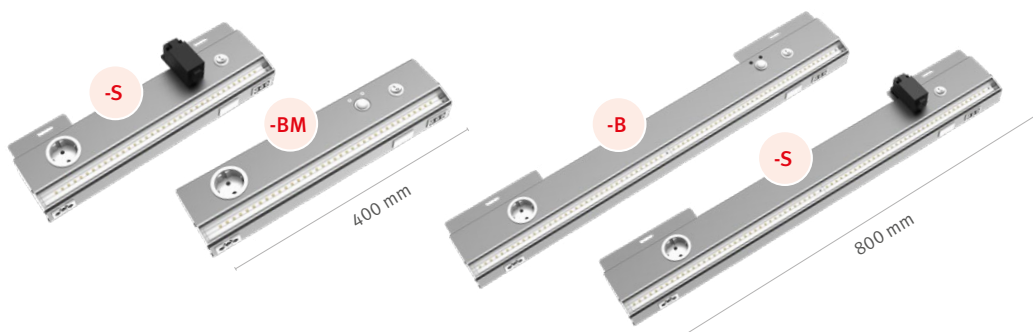

[ZUBEHÖR]
[ACCESSORIES]

FÜR LED-SCHALTSCHRANKLEUCHTEN LLX FOR LED ENCLOSURE LIGHTING LLX



Verbindungskabel LL-V-06

- Verbindungskabel zum Durchschleifen von weiteren Leuchten 0,6 m lang
- Beidseitig mit GST-Stecker

Connection cable LL-V-06

- Connection cable for daisy chain connection 0.6 m long
- GST plugs at both sides



Verbindungskabel LL-V-10

- Verbindungskabel zum Durchschleifen von weiteren Leuchten 1,0 m lang
- Beidseitig mit GST-Stecker

Connection cable LL-V-10

- Connection cable for daisy chain connection 1 m long
- GST plugs at both sides



Anschlusskabel LL-N-30

- Netzanschlusskabel 3 m lang
- Einseitig mit GST-Stecker

Mains cable LL-N-30

- Mains cable 3 m long
- GST plug at one side